

Wciągarki łańcuchowe przejazdne typu WŁ-P

z r cznym nap dem mechanizmów podnoszenia i jazdy
mają wszechstronne zastosowanie w pracach montażowych
i remontowych, również jako wciągarki urawi i suwnic.
Mogą przemieszczać się po torach i prostych i krzywoliniowych.
Standardowy zakres udwąg: 500-10 000 kg.
Standardowa wysokość podnoszenia: 3m.
Wyposażenie dodatkowe za dopłat : - dłuższe łańcuchy nożne
i manewrowe dla ponadstandardowych wysokości podnoszenia.
Opcjonalnie wykonujemy: - wciągarki niskiej zabudowy,
- z blokad sztormowych,
- z mechanizmem samohamownym jazdy

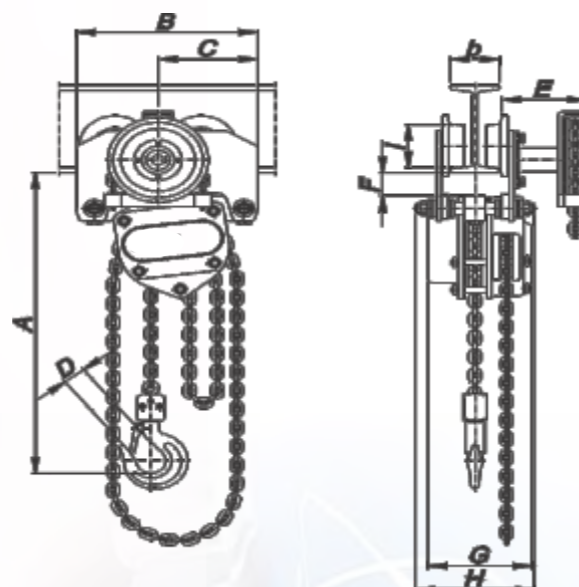

WERSJA SPECJALNA - WYKONANIE PRZECIWWYBUCHOWE

- oznaczone znakiem CE
- haki zabezpieczone zapadkami
- elementy nożne wykonane ze stali wyciekowej jako ci obrobionej cieplnie
- zwarta, kompaktowa budowa
- możliwość montażu na każdym rodzaju toru jezdnych
- proste w obsłudze i instalowaniu (bez specjalnego oprzyrządowania)
- mała masa własna
- mała siła napędowa przy obciążeniu nominalnym
- obrotowe haki (ładunkowy i zaczepowy) z zabezpieczeniem
- optymalne wykorzystanie wysokości podnoszenia
- cynkowane łańcuchy (łańcuch nożny wykonany wg DIN 5684- klasa 8)
- koła jezdne łuszkowane na łuskach tocznych
- związane bezpieczestwo eksploatacji (zdublowany hamulec z okładzinami bezazbestowymi)
- minimalne koszty eksploatacji



OZNACZONE ZNAKIEM
CE



DANE TECHNICZNE								
Typ wciągarki	WŁ-05P	WŁ-10P	WŁ-15P	WŁ-25P	WŁ-32P	WŁ-50P	WŁ-80P	WŁ-100P
Ud węg	[t]	0,5	1,0	1,5	2,5	3,2	5,0	10,0
Wys.podnoszenia Hp	[m]	3 m dla wykonania standard; max. 30						
Liczba cięg		1	1	2	2	2	3	4
Siła podnoszenia	[daN]	28,0	31,0	21,0	32,0	42,0	46,0	48,0
Masa dla Hp=3	[kg]	22,0	37,0	40,5	68,0	69,0	112,0	194,0
R tor minimum	[m]	1,0	1,3	1,3	1,5	1,6	2,0	2,0
Zakres toru jezdnych - b	[mm]	50-90	66-106	66-106	98-143	110-170	106-170	143-200

Przykład zamówienia: Wciągarka łańcuchowa przejazdna WŁ-P-25: Hp=5m, Hm=5m, b=155
Hm-wysokość manewrowania wciągarką i wózkiem

WYMIARY								
A	315	335	370	465	470	500	600	640
B	246	285	285	360	365	450	545	545
C	135	164	164	212	217	274	320	320
D	28	28	28	32	32	39	44	44
E	98	118	118	126	130	160	170	170
F	45	42	42	42	34	40	46	46
G	156	162	162	176	180	197	197	197
H	158	204	204	255	282	326	365	365
I	70	80	80	96	106	120	160	160

Idealne do niskich pomieszczeń

Na specjalne zamówienie Klienta wykonujemy również wciągarki o większych udwągach.